

ПАТРОНЫ С ВЫСОКИМ ЗАЖИМНЫМ УСИЛИЕМ EASY LOCK

HIGH CLAMPING CHUCK EASY LOCK



- Сбалансирован до G 2,5 при 20000 об/мин
- *Balanced G 2,5 at 20.000 RPM*



Технические характеристики:

- Легко зажимается и разжимается. Крепление с резьбой и подшипниками обеспечивает зажимное усилие менее 20 Нм;
- Высокое зажимное усилие: более 800 Нм при диаметре 32 мм;
- Уменьшенные размеры (длина и наружный диаметр) обеспечивают отличную балансировку (G 2,5 при 20000 об/мин);
- Высокая жесткость патрона для повышенной производительности;
- Идеальная соосность (0,003 мм) продлевает срок службы инструмента;
- Подходит для торцевых фрез с цилиндрическими хвостовиками, хвостовиками weldon и whistle notch, а также для карбидных сверл;
- Осевая регулировка патрона при помощи винта с двойным шестигранником, который может быть заблокирован в выбранном положении;
- Подача СОЖ через инструмент под давлением 100 бар.

Technical specifications:

- *Easy to lock and unlock, less than 20Nm thanks to fixture with thread and bearings*
- *High clamping force over 800 Nm for the diameter 32mm*
- *Reduced dimensions (length and external diameter) for a better balancing (G 2,5 till to 20.000 rpm);*
- *High rigidity of the chuck for a better performance;*
- *Perfect concentricity (0,003mm) for an increase in tool life;*
- *Suitable for endmills tools with cylindrical , weldon and whistle notch shank and for carbide drills;*
- *Axial adjustment of the tools holders through a double hexagon screw with locking on the chosen position*
- *Coolant through the tool till 100bar.*

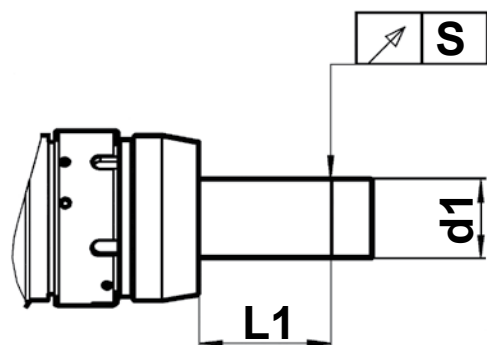

d1	L1	Соосность "S" мм Concentricity "S" mm	Зажимное усилие Нм Clamping force Nm
20	50	0 003	520
32	80	0 004	800

СМАЗКА - LUBRICATION

Патрон с высоким зажимным усилием EASY LOCK поддерживает подачу СОЖ через инструмент (до 100 бар). Метчик можно зажимать напрямую или при помощи редуцированных втулок. Чтобы подать СОЖ под давлением до 100 бар, необходимо приобрести патрон EASY LOCK "L" (например, 632000/40BL). Этот патрон оснащен резьбовой гайкой (4) и уплотнительным колпачком (5), которые соответствуют номинальному диаметру (например, для 632000/40BL диаметр составляет 20). Используя цилиндрические редуцированные втулки, можно заменить уплотнительный колпачок (5) на другой, который будет соответствовать диаметру инструмента.

Перечень уплотнительных колпачков приведен в конце данного раздела.

The EASY LOCK high clamping chuck is suitable for coolant flow (up to 100bar) for direct clamping or use with reduction sleeves. To obtain a coolant flow up to 100 bar you should purchase the "L" EASY LOCK (ex. 632000/40BL).

That chuck is equipped with a threaded nut (4) and with a sealed cap (5) according to the nominal diameter (ex. 632000/40BL – diameter 20). Using the cylindrical reduction sleeves it's necessary to replace the sealed cap (5) with the chosen tool diameter. For the sealed cap see at the end of this section.

Патрон в свободном положении
Unlocked

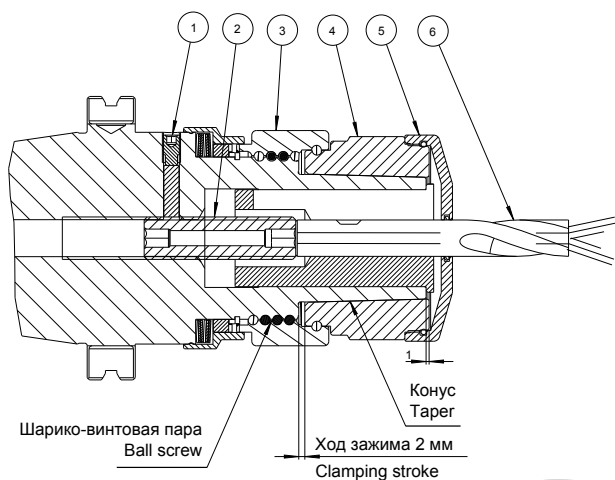

Патрон в заблокированном положении
Unlocked

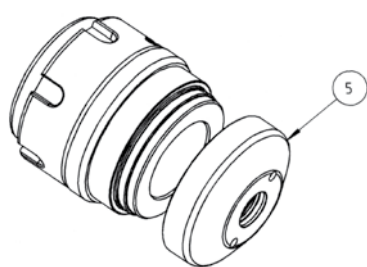
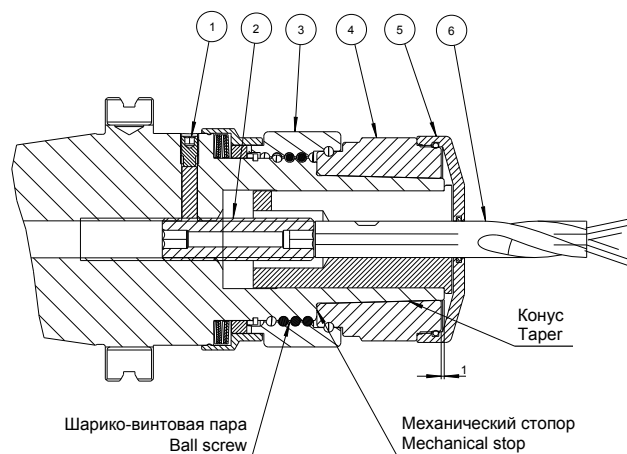

Обозначения:

- 1 - Сливное отверстие с регулировочным винтом
- 2 - Осевой регулировочный винт
- 3 - Резьбовая гайка
- 4 - Стопорное кольцо
- 5 - Уплотнительный колпачок
- 6 - Инструмент

Summary:

- 1 - Fixing grain, adjustment screw
- 2 - Axial stop screw
- 3 - Threaded nut
- 4 - Locking ring
- 5 - Sealed cap
- 6 - Tool

СРАВНЕНИЕ ПО ЗАЖИМНОМУ УСИЛИЮ

CLAMPING FORCE COMPARISON



ПАТРОН EASY-LOCK ДИАМЕТРОМ 20 С РЕДУКЦИОННОЙ ВТУЛКОЙ
EASY-LOCK DIAMETER 20 WITH REDUCTION SLEEVES

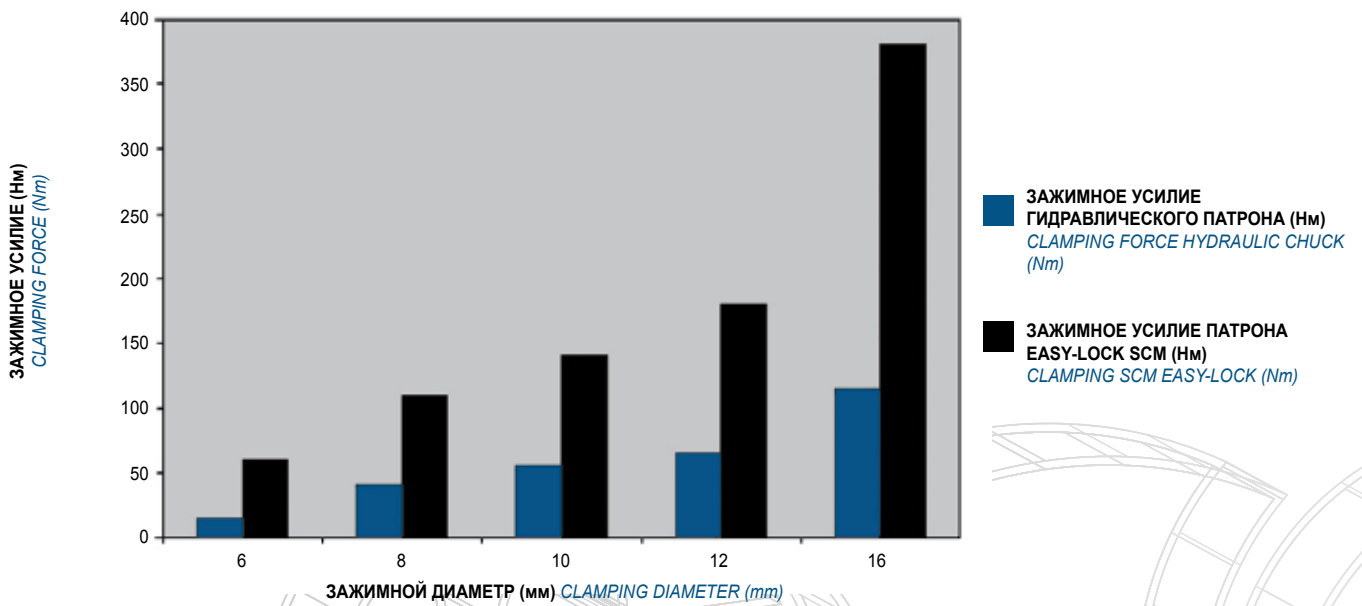

ПАТРОН EASY-LOCK ДИАМЕТРОМ 32 С РЕДУКЦИОННОЙ ВТУЛКОЙ
EASY-LOCK DIAMETER 32 WITH REDUCTION SLEEVES

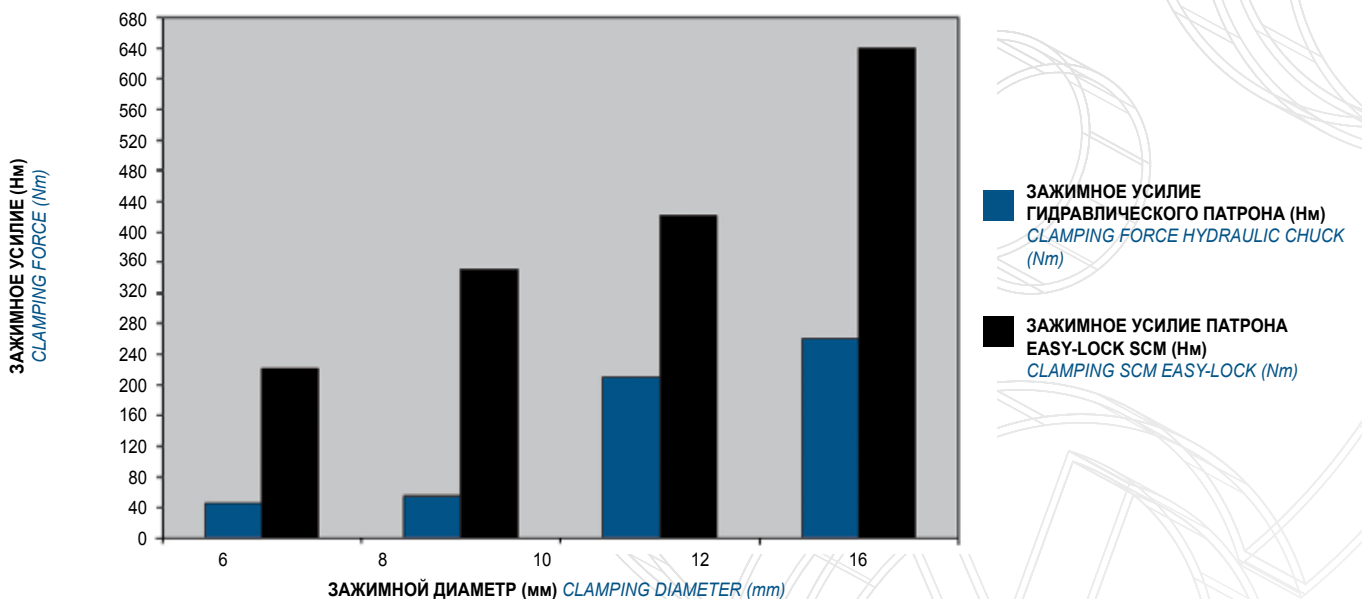

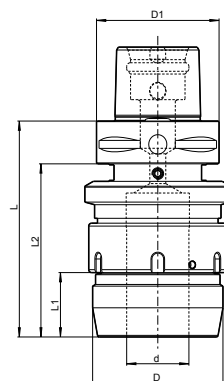

ISO 26623-1

Артикул CODE	ХВОСТОВИК SHANK	D1	D	d	L	L1	L2
632000/C63	C63	63	68	32	110	33	88
632000/C80	C80	80	68	32	110	33	80

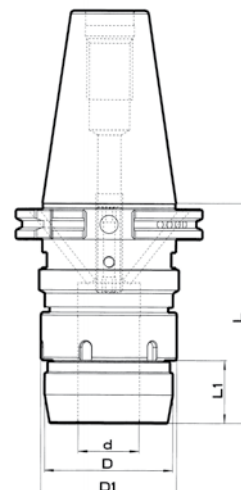

Артикул CODE	ХВОСТОВИК SHANK	d	D	D1	L	L1
632000/H63A	HSK 63 DIN 69893 - A	32	67	71	121	33
632000/H100A	HSK 100 DIN 69893 - A	32	67	71	120	33
632000/40B	ISO 40 DIN 69871- AD + B	32	67	71	114	33
632000/50B	ISO 50 DIN 69871- AD + B	32	67	71	115	33
632000/40BT-B	40 MAS 403 BT B	32	67	71	119	33
632000/50BT-B	50 MAS 403 BT B	32	67	71	129	33



Артикул CODE	ХВОСТОВИК SHANK	d	D	D1	L	L1
Удлиненный Extended						
632052/H63A	HSK 63 DIN 69893 - A	32	67	71	170	33
632052/H100A	HSK 100 DIN 69893 - A	32	67	71	170	33
632052/40B	ISO 40 DIN 69871- AD + B	32	67	71	160	33
632052/50B	ISO 50 DIN 69871- AD + B	32	67	71	165	33
632052/40BT-B	40 MAS 403 BT B	32	67	71	170	33
632052/50BT-B	50 MAS 403 BT B	32	67	71	180	33

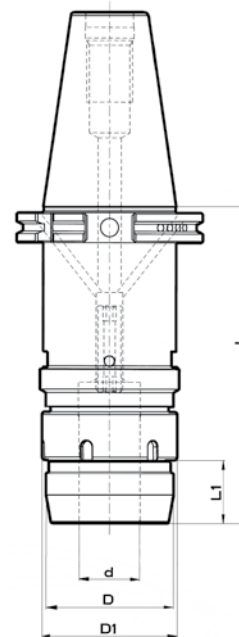

По запросу патрон может быть рассчитан на подачу СОЖ под давлением до 100 бар.

Для заказа такого патрона добавьте букву «L» после артикула из списка.

Например: артикул патрона 632000/H63A преобразуется в 632000/H63AL.

Более подробные сведения приведены на стр. 206 (смазка).

On request chuck with coolant flow up to 100 bar.

To order add „L” to the part number in the list.

Example: 632000/H63A becomes 632000/H63AL

For more information see on page 206 (lubrication).

ЦИЛИНДРИЧЕСКИЕ РЕДУКЦИОННЫЕ ВТУЛКИ

CYLINDRICAL REDUCTION SLEEVES

КОНЦЕНТРИЧНОСТЬ 0,004 мм
CONCENTRICITY 0,004 mm

МАКС. КРУТЯЩИЙ МОМЕНТ около 600 Нм
MAXIMUM TORQUE 600 Nm ca.



Артикул CODE	D	D1	d	L
9020.20.03	20	24	3	50
9020.20.04	20	24	4	50
9020.20.05	20	24	5	50
9020.20.06	20	24	6	50
9020.20.08	20	24	8	50
9020.20.10	20	24	10	50
9020.20.12	20	24	12	50
9020.20.14	20	24	14	50
9020.20.15	20	24	15	50
9020.20.16	20	24	16	50
9020.20.18	20	24	18	50
9020.20.1/8	20	24	1/8	50
9020.20.3/16	20	24	3/16	50
9020.20.1/4	20	24	1/4	50
9020.20.5/16	20	24	5/16	50
9020.20.3/8	20	24	3/8	50
9020.20.7/16	20	24	7/16	50
9020.20.1/2	20	24	1/2	50
9020.20.5/8	20	24	5/8	50

Артикул CODE	D	D1	d	L
9020.32.04	32	36	4	63
9020.32.05	32	36	5	63
9020.32.06	32	36	6	63
9020.32.08	32	36	8	63
9020.32.10	32	36	10	63
9020.32.12	32	36	12	63
9020.32.14	32	36	14	63
9020.32.15	32	36	15	63
9020.32.16	32	36	16	63
9020.32.18	32	36	18	63
9020.32.20	32	36	20	63
9020.32.22	32	36	22	63
9020.32.24	32	36	24	63
9020.32.25	32	36	25	63
9020.32.26	32	36	26	63
9020.32.28	32	36	28	63
9020.32.1/4	32	36	1/4	63
9020.32.5/16	32	36	5/16	63
9020.32.3/8	32	36	3/8	63
9020.32.7/16	32	36	7/16	63
9020.32.1/2	32	36	1/2	63
9020.32.5/8	32	36	5/8	63
9020.32.3/4	32	36	3/4	63
9020.32.7/8	32	36	7/8	63
9020.32.1	32	36	1	63

ПАТРОН ДЛЯ ПОДАЧИ СОЖ ПОД ДАВЛЕНИЕМ ДО 100 БАР

CHUCK WITH COOLANT FLOWUP TO 100 BAR

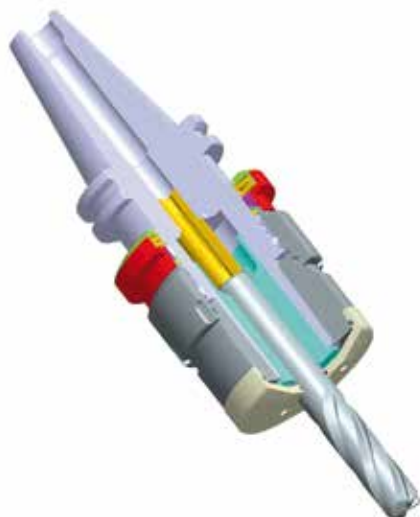

Артикул CODE	ХВОСТОВИК SHANK	d	D	D1	L	L1
632000/H63AL	HSK 63 DIN 69893 - A	32	67	71	121	33
632000/H100AL	HSK 100 DIN 69893 - A	32	67	71	120	33
632000/40BL	ISO 40 DIN 69871- AD + B	32	67	71	114	33
632000/50BL	ISO 50 DIN 69871- AD + B	32	67	71	115	33
632000/40BT-BL	40 MAS 403 BT B	32	67	71	119	33
632000/50BT-BL	50 MAS 403 BT B	32	67	71	129	33

Артикул CODE	ХВОСТОВИК SHANK	d	D	D1	L	L1
Удлиненный Extended						
632052/H63AL	HSK 63 DIN 69893 - A	32	67	71	170	33
632052/H100AL	HSK 100 DIN 69893 - A	32	67	71	170	33
632052/40BL	ISO 40 DIN 69871- AD + B	32	67	71	160	33
632052/50BL	ISO 50 DIN 69871- AD + B	32	67	71	165	33
632052/40BT-BL	40 MAS 403 BT B	32	67	71	170	33
632052/50BT-BL	50 MAS 403 BT B	32	67	71	180	33



УПЛОТНИТЕЛЬНЫЙ КОЛПАЧОК
SEALING RING

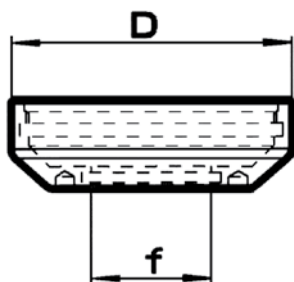
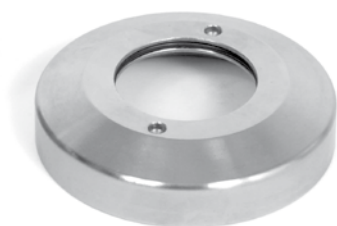

Артикул CODE	f	D	Для EASY LOCK For EASY LOCK
532012/6L	6 - 5,5		
532012/6,5L	6,5 - 6		
532012/7L	7 - 6,5		
532012/7,5L	7,5 - 7		
532012/8L	8 - 7,5		
532012/8,5L	8,5 - 8		
532012/9L	9 - 8,5		
532012/9,5L	9,5 - 9		
532012/10L	10 - 9,5		
532012/10,5L	10,5 - 10		
532012/11L	11 - 10,5		
532012/11,5L	11,5 - 11		
532012/12L	12 - 11,5		
532012/12,5L	12,5 - 12		
532012/13L	13 - 12,5		
532012/13,5L	13,5 - 13		
532012/14L	14 - 13,5		
532012/14,5L	14,5 - 14		
532012/15L	15 - 14,5		
532012/15,5L	15,5 - 15		
532012/16L	16 - 15,5		
532012/16,5L	16,5 - 16		
532012/17L	17 - 16,5		
532012/17,5L	17,5 - 17		
532012/18L	18 - 17,5		
532012/18,5L	18,5 - 18		
532012/19L	19 - 18,5	68	632000/...
532012/19,5L	19,5 - 19		
532012/20L	20 - 19,5		
532012/20,5L	20,5 - 20		
532012/21L	21 - 20,5		
532012/21,5L	21,5 - 21		
532012/22L	22 - 21,5		
532012/22,5L	22,5 - 22		
532012/23L	23 - 22,5		
532012/23,5L	23,5 - 23		
532012/24L	24 - 23,5		
532012/24,5L	24,5 - 24		
532012/25L	25 - 24,5		
532012/25,5L	25,5 - 25		
532012/26L	26 - 25,5		
532012/26,5L	26,5 - 26		
532012/27L	27 - 26,5		
532012/27,5L	27,5 - 27		
532012/28L	28 - 27,5		
532012/28,5L	28,5 - 28		
532012/29L	29 - 28,5		
532012/29,5L	29,5 - 29		
532012/30L	30 - 29,5		
532012/30,5L	30,5 - 30		
532012/31L	31 - 30,5		
532012/31,5L	31,5 - 30		
532012/32L	32 - 31,5		

КЛЮЧ
WRENCH



АРТИКУЛ CODE	ДЛЯ EASY LOCK FOR EASY LOCK	L
632011	632000/...	63

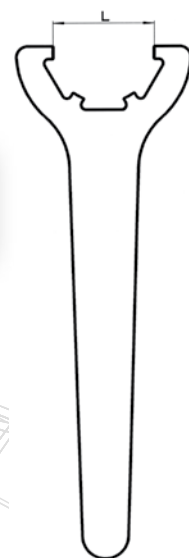

СЪЕМНИК ДЛЯ ЦАНГ
EXTRACTOR FOR COLLETS



**АРТИКУЛ
CODE**
532016

Мин. \varnothing 6 мм.
Min \varnothing 6 mm.

